

Den Kromatiske Passage

STUDIO JAKOB KVIST

x

Egedal Kommune



Lyssøjler på stisystem om aftenen



Indgang til tunnel om dagen

Kunstnerisk Intention med værket

Den Kromatiske Passage er en 750 m lang lysskulptur, som etableres på en stistrækning i Ølstykke der udelukkende benyttes af fodgængere og cyklister. Lyskunstværket vil fremme mobilitet, wayfinding og tryghed, både i dagslys og om aftenen, samt binde de eksisterende institutioner på ruten tættere sammen. Værket udgør to dele; et grundprojekt bestående af udsmykning af to tunneller, samt et hovedprojekt bestående af udsmykning af 750 m stistrækning og en tunnel. I alt vil Den Kromatiske Passage strække sig over 750 meter sti og 3 tunneler og binde seks kultur- og fritidsinstitutioner sammen i Ølstykke.

Den Kromatiske Passage erstatter den nuværende sti- og tunnelbelysning på ruten samtidig med, at det vil forskønne og løfte området æstetisk. Ruten på 750 meter består af en glidende farveovergang fra gul ved svømmehallen derefter orange, rød, pink, lilla, blå, tyrkis og slutteligt grøn ved den tredje tunnel under Frederikssundsvejen. Farveovergangen er udviklet specielt til værket og vil invitere til mobilitet, bevægelse og opdagelse samt binde kultur- og idrætsinstitutionerne på strækningen sammen. På den måde bliver institutionerne til stop på farveskalaen med hver deres unikke farve på ruten. Værkets lys er statisk, og farveskiftene fornemmes derfor i bevægelsen hen af lysruten, hvilket inviterer til at cykle og gå langs ruten. Det ekstra lys, der tilføres, vil bidrage til øge trygheden i tunnellerne og langs stien og dermed til alment velvære for bløde trafikanter.

Stierne i hovedprojektet består af 150 lyssøjler som varierer i højde. Søjlerne er lavet i hærdet akryl, beklædt med farvet folie og vil være beskyttet mod hærværk og grafitti. De vil stå med fem meters mellemrum og vil både være synlige om aftenen, når de indbyggede LED-bånd er tændt, og om dagen når dagslyset fra solen reflekteres i de farvede folier.

Lyssætningen i tunnellerne består af LED-bånd opsat i loftet samt specialfremstillede væghængte armaturer. De vil ligeledes være beklædt med farvefolie og være sikret mod hærværk og grafitti. Loft og vægge lyses op både i dagtimer og om aftenen, hvilket øger lysmængden og derved trygheden i tunnellerne markant.

Alt i alt vil Den Kromatiske Passage komme til at forandre og forøge lyset på strækningen, både på stierne og omgivelserne, hvilket vil medføre øget tryghed og trafik på ruten. Samtidig vil værket blive et markant regionalt pejlemærke og kunstoplevelse, som tiltrækker besøgende og andre kunstinteresserede gæster uden for kommunes grænser. Første del af værket forventes indviet ultimo 2021.

I forbindelse med opstart af projektet vil borgerne i Egedal kommune blive inviteret til at deltage i workshops med fokus på lys, tryghed og farver. Disse har til formål at give borgerne mulighed for selv arbejde praktisk og teoretisk med lys for derved at opnå en bedre forståelse for værket og lyskunst i sin helhed.

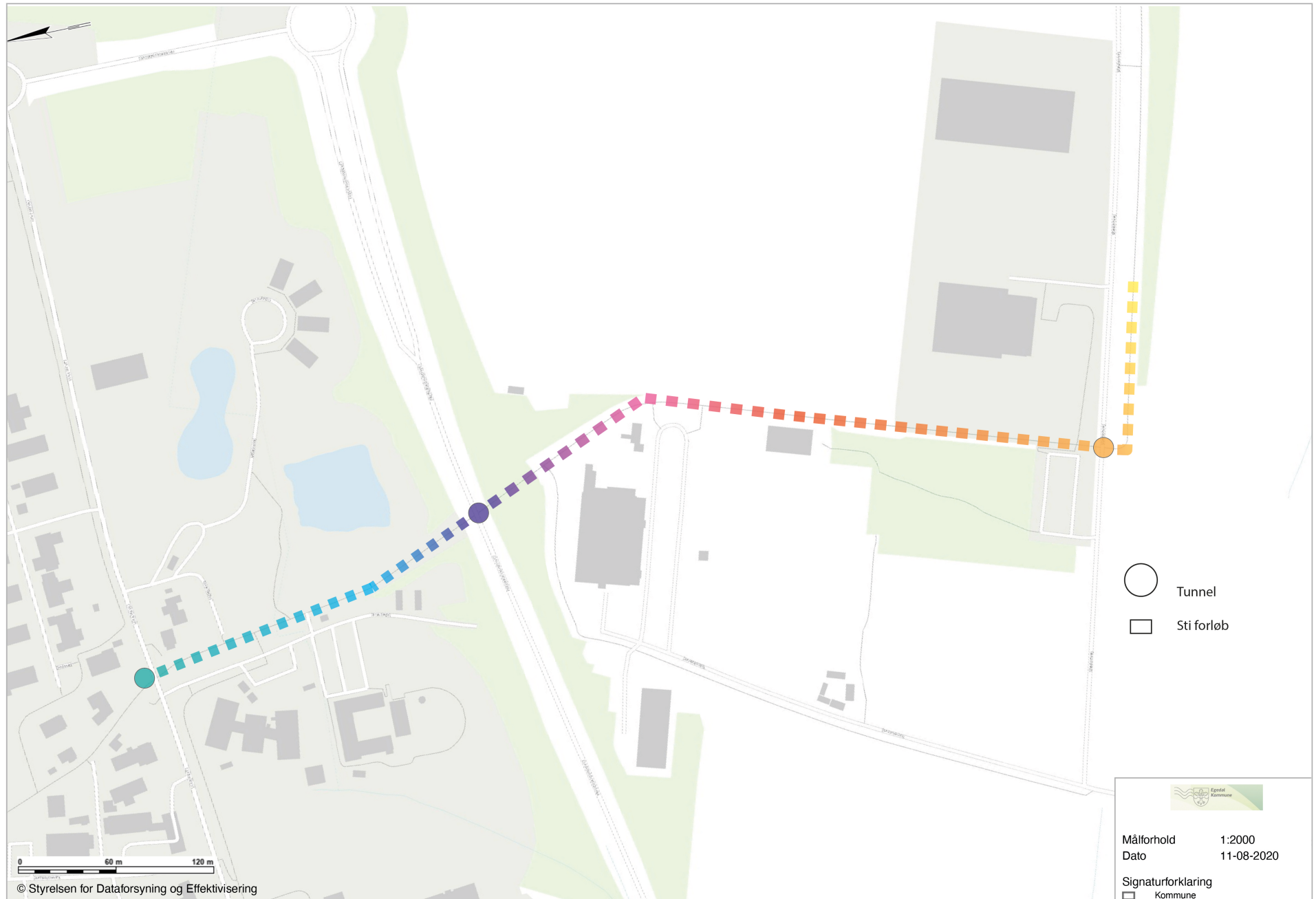

Plan af rute og farveforløb

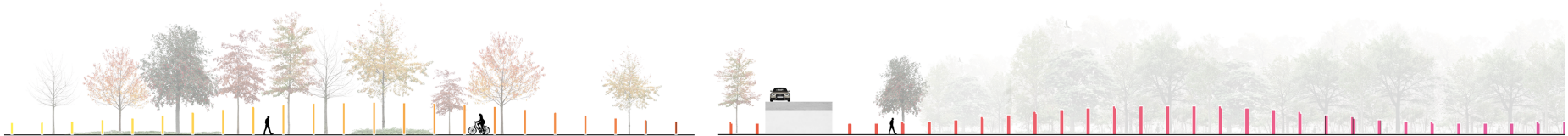
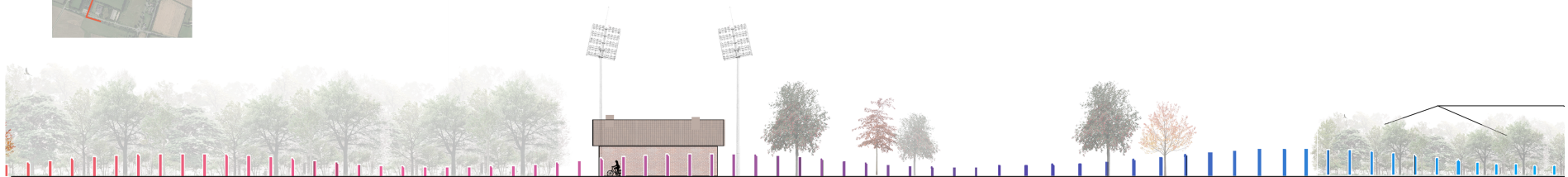
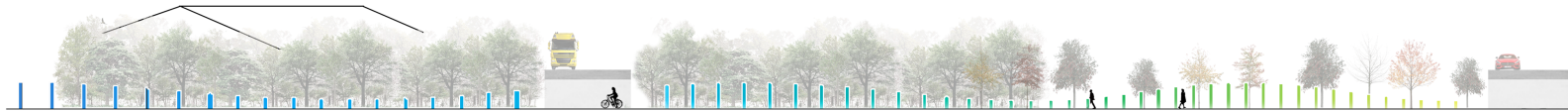

Opstalt af rute og farveforløb

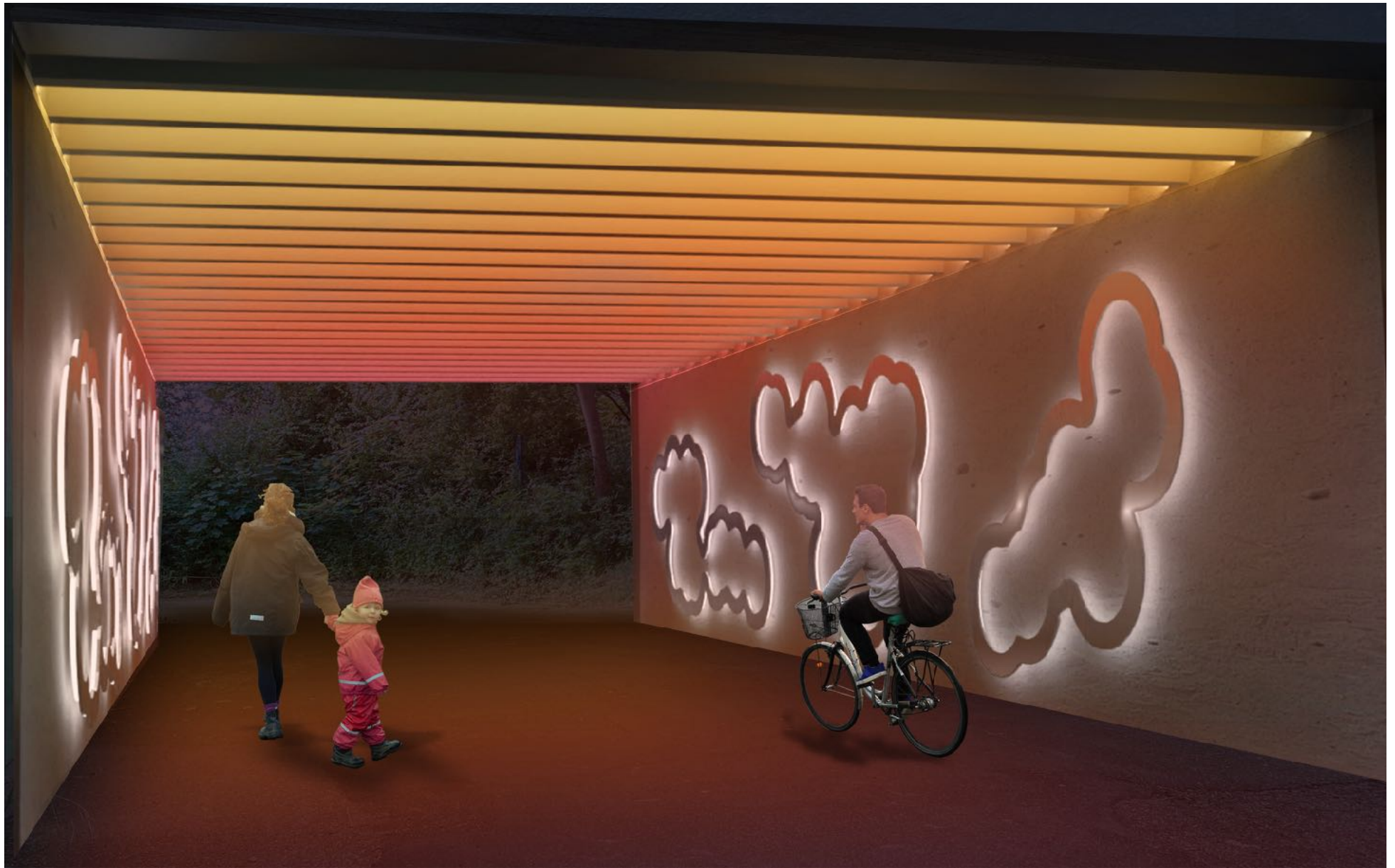

Indgang til tunnel om aftenen



Lyssøjler på stisystem om dagen

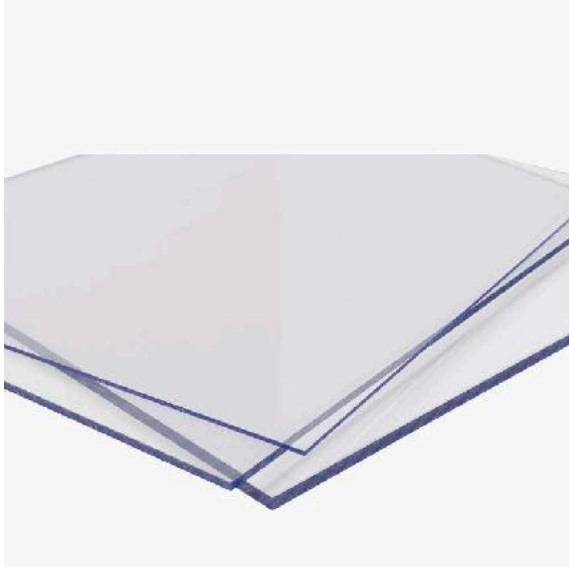

Opal akryl, 6mm



Genanvendt aluminium



Vandtæt LED

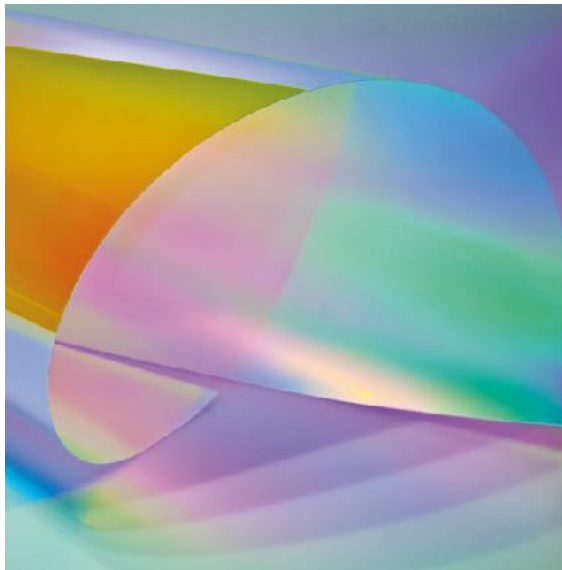

3M ClearView folie

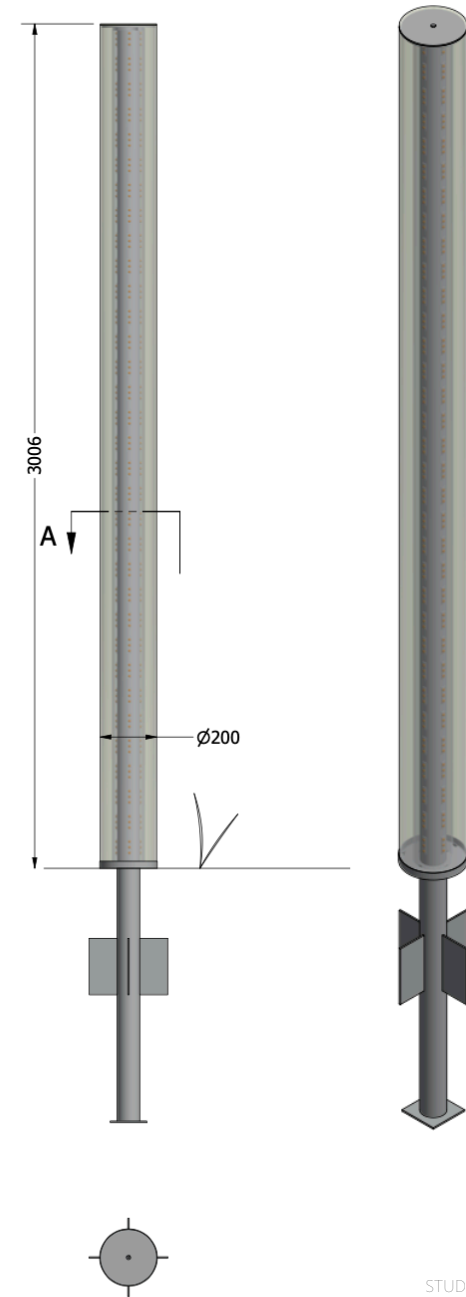

Budget

Budgettet er baseret på indhentede tilbud. Projektet kan skaleres alt efter mængden af modtagne midler. Egedal Kommune har bevilliget 361.000 i finansiering af to tunneller

Tuneller (3 stk)	
Materialer	59.190,00 kr.
LED og strøm	30.948,00 kr.
Væglamper	85.581,00 kr.
Nedtagning af murværk	28.500,00 kr.
Montage	111.546,00 kr.
<u>Tunneller i alt</u>	<u>315.765,00 kr.</u>
Stier (750m, 145 stk søjler)	
Materialer	446.666,20 kr.
LED og Strøm	112.170,00 kr.
Foliebeklædning af søjler	136.227,50 kr.
Værkstedstimer	149.400,00 kr.
Nedlægning af 5 x 5 kvadrat kabel	41.250,00 kr.
Gravearbejde, genetablering og optagning af eksisterende lamper	426.700,00 kr.
Montage	197.200,00 kr.
<u>Stier i alt</u>	<u>1.509.613,70 kr.</u>
Diverse	
Dokumentation - fotograf	10.000,00 kr.
Byggetilladelse	5.000,00 kr.
Skiltning	5000,00 kr.
Transport	20.000,00 kr.
Diverse i alt	<u>40.000,00 kr.</u>
Uforudsete udgifter 15%	279.806,81 kr.
Kunstnerhonorar 25%	715.061,84 kr.
Total ex moms	<u>2.860.247,34 kr.</u>

Tidsplan

Under forudsætning af godkendt byggetilladelse

-Tilladelser hos Brocon, Citelum, byggetilladelse mfl:
5 uger

-Test og tilretning af materialer og prototype: 3 uger

-Bestilling af materialer: 4 uger

-Produktionstid: 6 uger

-Montage: 3 uger

-Programmering, tilretning og test: 1 uger

I alt: 22 uger