



Tangbjerg Grundejerforening  
Per Nielsen  
Harmonivej 21  
3650 Ølstykke

### **Afgørelse om dispensation fra naturbeskyttelseslovens §3 til renovering og udbygning af anløbsbro på matr.nr. 2bo Svestrup By, Ølstykke.**

#### **Afgørelse**

Egedal Kommune meddeler hermed dispensation fra naturbeskyttelsesloven § 3 til renovering og udbygning af anløbsbro ved Værebros Å ved Tangbjerg Grundejerforenings fællesarealer. På matr.nr. 2bo Svestrup By, Ølstykke. Harmonivej 20, 3650 Ølstykke.

Dispensationen er givet på en række vilkår, jf. nedenfor.

Afgørelsen er truffet i henhold til naturbeskyttelseslovens § 65, stk. 2 (lovbekendtgørelse nr. 1392 af 4. oktober 2022), og habitatbekendtgørelsens §§ 6-7 og § 10 (bekendtgørelse nr. 2091 af 12. november 2021).

Dispensationen må ikke udnyttes, før klagefristen er udløbet.

Hvis der bliver klaget over afgørelsen, må dispensationen kun udnyttes, hvis Miljø- og Fødevarerklagenævnet beslutter det.

Dispensationen bortfalder, hvis den ikke er udnyttet inden 3 år, jf. naturbeskyttelseslovens § 66, stk. 2.

#### **Vilkår**

- Anlægsarbejdet skal udføres i vinterhalvåret fra den 1. september til og med 1. marts
- Udskiftning af anløbsbro og etablering af søsætningsrampe skal udføres som beskrevet i ansøgningen.
- Der må ikke anvendes trykimprægneret træ til renovering af anløbsbroen eller til søsætningsrampen.
- Ejer skal vedligeholde broen i god og forsvarlig stand. I tilfælde af hel eller delvis ødelæggelse skal eventuelle brorester eller beskadigede dele fjernes.
- Hvis ejer ikke fjerner brorester eller ikke efterkommer krav om fjernelse, kan kommunen foranledige broen fjernet, og udgifterne herved kan derefter indkræves hos ejeren.
- Ved en permanent fjernelse af broen skal Egedal Kommune underrettes herom. Fjernelse af broen omfatter fjernelse af alle broelementer inkl. eventuelle pæle
- Grøde og andet materiale, der aflejres omkring broen og som hindrer vandets frie løb, er ejeren forpligtet til at fjerne.

Den 01. november 2023

Sagsnr.: 23/10499

Dok. nr.: 2

Sagsbehandler:

Kate Kronborg Meinsbæk

Direkte tlf.: 7259 7305

E-mail:

Kate.Homstrand@egekom.dk

Egedal Rådhus

Dronning Dagmars Vej 200

3650 Ølstykke

Telefon: 7259 6000

Mail: kommune@egekom.dk

Web: www.egedalkommune.dk

Ekspeditionstid:

Mandag 08.00-14.00

Tirsdag - Onsdag 10.00-14.00

Torsdag 10.00-17.30

Fredag 10.00-12.00

Rådhuset har åbent:

Mandag - Torsdag 08.00-19.00

Fredag 08.00-15.00

## Begrundelse

Det er efter en samlet afvejning af sagens oplysninger Egedal Kommunes vurdering, at der foreligger sådanne særlige omstændigheder, at der kan dispenseres til at renovere og tilbygge anløbsbro i det beskyttede vandløb, jf. nærmere nedenfor.

### Naturforhold

Anløbsbroen er placeret ved Værebros Å, der er udpeget som et beskyttet vandløb. Der er ikke andre beskyttede naturtyper, der ligger i forbindelse med anløbsbroen. Området bærer præg af en skiftende vandstand, der kan variere op til 1 meter. Hvilket også ses ved at grundejerforeningens matrikel er fugtig og der står vådbundsarter langs vandløbet i stedet for græsplæne som den resterende del af matriklen.

Vandløbet fremstår med et relativt fladt anlæg på den nedstrøms højre side i forhold til den modsatte brink, med andemad *sp.* i den stillestående del af vandløbet langs bredden. Bredvegetationen består primært af tagrør, dunhammer, gul iris og enkelte piletræer med en brat overgang til grundejerforeningens græsplæne. Arealet, hvor der ansøges om at etablere en søsætningsrampe, bærer præg af slid. Brinken er oprådt med tendens til at erodere ved vandløbets kant.

### Natura 2000

Det ansøgte er placeret cirka 1,5 km fra nærmeste Natura 2000-område N136, Habitatområde 120 (Roskilde Fjord) og Fuglebeskyttelsesområde F105 (Roskilde Fjord).

### Bilag IV-arter

Der er ikke observeret bilag IV-arter i vandløbet ved projektet eller i umiddelbar nærhed.

### Det ansøgte

Tangbjerg Grundejerforening har søgt dispensation til at renovere en eksisterende anløbsbro samt nybygning af en søsætningsrampe i forbindelse til den eksisterende anløbsbro på matrikel nr. 2bo Svestrup By, Ølstykke.



Figur 1: Kort over projektområde

Der ansøges om at bygge en anløbsbro der er 1160 cm bred og 3500 cm lang, denne udvidelse svarer til at den nuværende anløbsbro udvides med  $\frac{1}{4}$  i bredden og  $\frac{1}{2}$  i længden, se bilag 1 for tegning af projektet. Ansøgeren beskriver, at de vil bruge azobetræ og skruer og bolte i rustfri og varmforzinkede materialer. Projektet udføres af grundejerforeningens medlemmer med almindeligt håndværktøj. Bærende og afstivende pæle i terræn sættes i ved brug af pælehammer.

#### *Egedal Kommunes vurdering*

Det vurderes at der er tale om et vandløb, der har en begrænset værdi for dyr og planter, og den øvrige natur i området er relativt begrænset. Påvirkningen af anløbsbroen vurderes til at være minimal. Derudover er stedet hvor søsætningsrampen ønskes placeret allerede anvendt som landgangssted. Etablering af anløbsbroen vurderes til at reducere risikoen for at brinken yderligere bliver ødelagt, samt reducere risikoen for at en større del af bredden bliver brugt som landgangssted.

Derudover vurderes det, at etablering af søsætningsrampen vil medvirke til at styrke friluftslivet og give bedre muligheder for borgerne til at færdes i åen.

Projektet vurderes ikke at medføre en påvirkning på Natura 2000-området N136, Habitatområde 120 (Roskilde Fjord) og Fuglebeskyttelsesområde F105 (Roskilde Fjord), grundet projektets karakter og afstand til nærmeste Natura 2000-område og der skal derfor ikke laves en nærmere konsekvensvurdering.

Det vurderes at projektet ikke påvirker vandløbet. Kommune vurderer, at arter der er beskyttet jf. habitatdirektivets bilag IV, samt deres yngle- og rasteområder ikke vil blive påvirket negativt af det ansøgte.

På baggrund af dette er det Egedal kommunes vurdering, at der kan gives dispensation til renovering af anløbsbro og etablering af søsætningsrampe på matrikel nr. 2bo Svestrup By, Ølstykke.

#### **Lovgrundlag**

I vandløb, der er udpeget som beskyttede, må der ifølge naturbeskyttelseslovens § 3 ikke foretages ændringer i tilstanden. Det gælder dog ikke for sædvanlige vedligeholdelsesarbejder i vandløb.

Der kan i særlige tilfælde meddeles dispensation fra forbuddet i naturbeskyttelseslovens § 3. En sådan dispensation gives efter lovens § 65, stk. 2.

Der skal foreligge særlige omstændigheder, før der kan meddeles dispensation til foranstaltninger, som ændrer tilstanden i de beskyttede naturtyper, når ændringerne er væsentlige eller i strid med ønsket om at opretholde de pågældende naturtyper som sådanne. Grunden hertil er, at reglerne er udtryk for en generel samfundsmæssig interesse i, at de beskyttede naturtyper opretholdes. En væsentlig jordbrugs- eller anden almindelig økonomisk interesse er således ikke i sig selv tilstrækkelig til at begrunde en dispensation.

Der må, for at et indgreb i området tilstand eventuelt kan accepteres, tillige være tale om et område, som ud fra naturbeskyttelsesmæssige hensyn vurderes som uden særlig interesse, eller om et indgreb, der i sig selv ikke skønnes at medføre nogen afgørende forrykning af tilstanden i området. Derudover forudsættes det, at en dispensation ikke vil skabe en uheldig og uønsket præcedens for den fremtidige administration af § 3-beskyttelsen i området.

En særlig omstændighed, der kan begrunde en dispensation, kan eksempelvis være, at der er tale om natur uden særlig interesse, eller at et ansøgt indgreb har en naturforbedrende funktion.

Ifølge habitatbekendtgørelsens §§ 6-7 skal der, før der meddeles dispensation fra naturbeskyttelseslovens § 3, foretages en vurdering af, om det ansøgte projekt i sig selv, eller i forbindelse med andre planer og projekter, kan påvirke et Natura 2000-område væsentligt. De projekter, der omfattes af kravet om vurdering, er projekter som ikke direkte er forbundet med eller nødvendige for Natura 2000-områdets forvaltning.

Hvis myndigheden vurderer, at projektet kan påvirke et Natura 2000-område væsentligt, skal der foretages en nærmere konsekvensvurdering af projektets virkninger på Natura 2000-området under hensyn til bevaringsmålsætningen for det pågældende område. Viser vurderingen, at projektet vil skade det internationale naturbeskyttelsesområdes integritet, kan der ikke meddeles dispensation til det ansøgte.

Ifølge habitatbekendtgørelsens § 10 kan der ikke meddeles dispensation fra naturbeskyttelseslovens § 3, hvis det ansøgte beskadige eller ødelægge yngle- eller rasteområder i det naturlige udbredelsesområde for de dyrearter, der er optaget i habitatdirektivets bilag IV, eller ødelægge de plantearter, som er optaget i habitatdirektivets bilag IV, litra b) i alle livsstadier.

### **Klagevejledning**

Dispensationen er offentliggjort på Egedal Kommunes hjemmeside den 01. november 2023

#### *Klage til Miljø- og Fødevarerklagenævnet*

Hvis du ønsker at klage over denne afgørelse, kan du klage til Miljø- og Fødevarerklagenævnet.

Klagen skal indgives inden 30. november 2023.

Du klager via klageportalen, som du finder via borger.dk eller virk.dk. Du logger på klageportalen med Nem-ID. En klage er indgivet, når den er tilgængelig for Egedal Kommune via klageportalen. Når du klager, skal du betale et gebyr på 900 kr. for borgere og 1.800 kr. for virksomheder, foreninger, organisationer og offentlige myndigheder.

I klageportalen sendes din klage automatisk først til Egedal Kommune. Hvis vi fastholder afgørelsen, sender vi klagen videre til behandling i nævnet via klageportalen. Du får besked om videresendelsen.

Miljø- og Fødevarerklagenævnet afviser din klage, hvis du sender den uden om klageportalen, medmindre du er blevet fritaget for brug af klageportalen. Hvis du ønsker at blive fritaget for at bruge klageportalen, skal du sende en begrundet anmodning til Miljø- og Fødevarerklagenævnet. Nævnet afgør herefter, om du kan fritages for at bruge klageportalen. Se betingelserne for at blive fritaget.

Klagefristen udløber 4 uger efter, at afgørelsen er meddelt. Er afgørelsen offentligt bekendtgjort, regnes klagefristen dog altid fra bekendtgørelsen. Hvis klagefristen udløber på en lørdag eller helligdag, forlænges klagefristen til den følgende hverdag.

#### *Domstolsprøvelse*

Du har mulighed for at indbringe denne afgørelse for domstolene. Hvis du ønsker dette, skal indbringelsen ske inden 6 måneder fra den dag, afgørelsen er meddelt.

**Kopi til:**

Ansøger  
Danmarks Naturfredningsforening  
Danmarks Ornitologiske Forening  
Friluftsrådet  
Miljøstyrelsen  
Danmarks Sportsfiskerforbund  
Dansk Botanisk Forening  
Roskilde Museum

Med venlig hilsen

Natursagsbehandler  
Kate Kronborg Meinsbæk  
Klima, natur og miljø

Bilag 1 – Projekttegning af renovering og udbygning af anløbsbro

Ansøgning om tilladelse til renovering og udbygning af  
 Anløbsbro ved Værebro å Tangbjerg fællesareal. Bilag 3  
 Projekt tegning

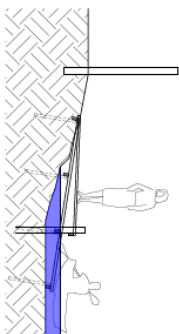

Tværsnit A-A

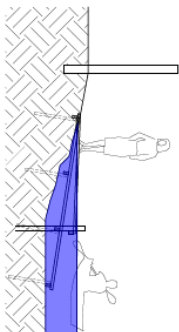

Tværsnit B-B

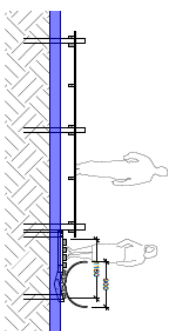

Længdesnit C-C

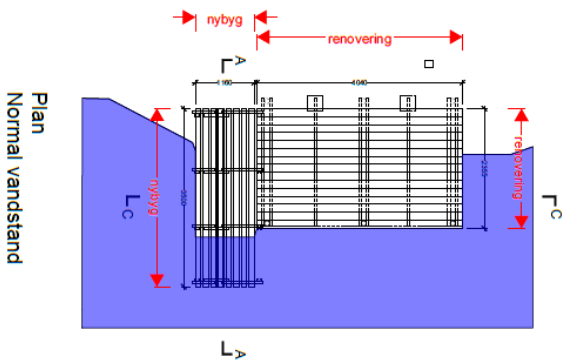

Plan  
 Normal vandstand

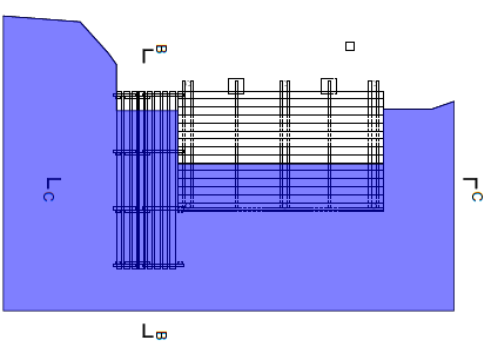

Plan  
 Høj vandstand



Bådbro, eksisterende forhold

Materialer:  
 Træ: Azobe  
 Skruer og bolte: Rustfri- / varmforzinket stål

Projekt	GRUNDEJERFORENINGEN TANGBJERG	Dato	05.12.22
	Renovering og udbygning af bådbro	Måle	1 : 75
Dag side	Planer og snit	Bl. No.	001